

Dodatok č. 1
K Zmluve o dielo č. zo dňa 12.10.2019
(ďalej len „dodatok č. 1“)

Článok I.
Zmluvné strany

Objednávateľ:	Obec Veľký Kýr
Sídlo:	Námestie sv. Jána 1, 941 07 Veľký Kýr
V zastúpení:	Ing. Judita Valašková, starostka obce
IČO:	00309109
DIČ:	2020416310
IBAN:	SK72 5600 0000 0008 5553 2002
SWIFT/BIC:	KOMASK2X

(ďalej len „objednávateľ“)

A

2. Zhotoviteľ	ENERCOM s.r.o.
Sídlo:	Novozámocká 102 949 01 Nitra
Zápis v:	Obchodnom registri Okresného súdu Nitra, Oddiel Sro, vložka č. 1425/N
V zastúpení:	Ladislav Jávorka
Bankové spojenie:	CSOB a.s.
IČO:	44 658 591
DIČ:	202 280 73 69
IČ DPH:	SK2022807369
SWIFT/BIC	CEKOSKBX
IBAN	SK81 7500 0000 0040 2293 4005

(ďalej len „objednávateľ“)
(spoločne tiež ako „zmluvné strany“)

Článok II.
Preambula

1. Zmluvné strany sa v súlade s bodom 2. Článku IX Zmluvy o dielo zo dňa 12.10.2019, ktorej predmetom je: „**Výstavba detského ihriska v obci Veľký Kýr**“ (ďalej len „Zmluva“) dohodli na tomto dodatku č.1 k Zmluve.
2. Zmluvné strany vyhlasujú, že predmetný dodatok sa uzatvára z dôvodu nepriaznivých dôsledkov vyplývajúcich z prebiehajúcej krízy COVID-19, ktorej následkom je neprimerané zdraženie mnohých stavebných a konštrukčných materiálov, najmä železa, ocele a ostatných kovov.
3. Zmluvné strany deklarujú, že úpravy pôvodnej zmluvy sú opodstatnené a sú vykonané len v takej miere, v akej sú potrebné na zmiernenie dôsledkov krízy, sú vykonané len v takej miere, v akej sú potrebné pre zrealizovanie predmetu zmluvy, a teda uzatvorenie dodatku je v súlade s §18 ods. 1 písm. e) Zákona č. 343/2015 Z. z. o verejnom obstarávaní.

Článok III.
Predmet dodatku č.1

1. Predmetom dodatku č. 1 je:

- zmena zmluvnej ceny
- zmena prílohy č. 1 - ocenený zoznam položiek
- zmena prílohy č. 3: katalógový list produktu

2. Článok II. *Cena za Dielo* v časti Zmluva o dielo sa mení nasledovne:

Pôvodné ustanovenie zmluvy:

Cena za celý predmet plnenia: 11 314,60€ bez DPH

Sa mení nasledovne:

Cena za celý predmet plnenia: 12 445,00€ bez DPH

3. Príloha č. 1 - *neocenený zoznam položiek* sa mení tak, ako je to uvedené v prílohe č. 1 tohto dodatku.
4. Príloha č. 3 - *katalógový list produktu* sa mení tak, ako je to uvedené v prílohe č. 3 tohto dodatku.

IV.

Záverečné ustanovenia dodatku č. 1

1. Ustanovenia Zmluvy, ktoré neboli dotknuté týmto dodatkom č 1 zostávajú platné a účinné v pôvodnom, nezmenenom znení.
2. Tento dodatok č.1 nadobúda platnosť dňom jeho podpisu oprávnenými zástupcami oboch zmluvných strán a účinnosť v zmysle § 47a Občianskeho zákonníka v platnom znení dňom nasledujúcim po dni jeho zverejnenia.
3. Tento dodatok č.1 je vyhotovený v 2 rovnopisoch, z ktorých každá strana obdrží 1 rovnopis.
4. Tento dodatok č.1 tvorí neoddeliteľnú súčasť Zmluvy a jej ustanovenia sa budú vykladať mutatis mutandis vo vzťahu k tomuto Dodatku č. 1.
5. Neoddeliteľnou prílohou tohto dodatku č. 1 sú:
Príloha č. 1 - ocenený zoznam položiek
Príloha č. 3 - katalógový list produktu
6. Zmluvné strany vyhlasujú, že si tento dodatok č. 1 pred jeho podpisom prečítali, rozumejú jeho obsahu, že bol uzavretý slobodne, vážne a určite a na znak súhlasu s jeho obsahom ho vlastnoručne podpisujú.

Vo Veľkom Kýre, dňa: 14.07.2021

V Nitre, dňa: 14.07.2021

Za objednávateľa:

Za zhotoviteľa:



Ing. Judita Valašková
Starostka obce

ENERCOM s.r.o.
Novozámocká 102
949 01
IČO: [redacted] 3
IČDP: [redacted] 69

Martin Sokol,
konateľ

Príloha č. 1: Ocenený zoznam položiek - Výstavba detského ihriska v obci Veľký Kýr

Verejný obstarávateľ:

Názov: **Veľký Kýr**
V zastúpení: Ing. Judita Valašková, starostka obce
Sídlo: Nám. Sv. Jána 1, 941 07 Veľký Kýr
IČO: 00309109

Uchádzač:

Názov: **ENERCOM s.r.o.**
V zastúpení: Martin Sokol, konateľ
Sídlo: Novozámocká 102, 949 01 Nitra
IČO: 44 658 591

p.č.	Názov kritéria	M. J.	Počet MJ	*Cena za MJ bez DPH	Výška DPH	Cena za MJ s DPH
1.	Reťazová trojhojdačka	Ks	1	1 833,00 €	366,60 €	2 199,60 €
2.	Kolotoč	Ks	1	1 511,90 €	302,38 €	1 814,28 €
3.	Vahadlová dvojhojdačka	Ks	1	596,00 €	119,20 €	715,20 €
4.	Vežová zostava	Ks	1	5 869,90 €	1 173,98 €	7 043,88 €
5.	Domček	Ks	1	1 302,00 €	260,40 €	1 562,40 €
6.	Hojdačka na pružine - dvojmiestna	Ks	1	538,00 €	107,60 €	645,60 €
7.	Hojdačka na pružine – jednomiestna	ks	1	454,00 €	90,80 €	544,80 €
8.	Prehadzovadlo		1	340,20 €	68,04 €	408,24 €
Spolu				12 445,00	2 489,00	14 934,00 €

* V jednotkovej cene musia byť zahrnuté všetky náklady, ktoré uchádzačovi vzniknú pri realizácii zákazky, t.j. cena za hracie prvky, cena za dopravu, cena za montáž a pod.

V Nitre, Dňa: 14.7.2021

ENERCOM s.r.o.

Novozámocká 102

Nitra 949 01

IČO: 44 658 591

.....IDPH: 949022807369.....

Martin Sokol
konateľ

Reťazová trojhojdačka RH310KB - modrá (v.p. 1 m)

Technické údaje

Kód produktu:	RH-310KB-10
Hmotnosť:	191.62 kg
Doporučený vek:	2-15 rokov
Výška voľného pádu:	1 m
Nosnosť:	162 kg
Max. počet užívateľov:	3
Rozmery:	4,8 x 1,4 x 1,77 m
Plocha potrebná pre montáž:	7,8 x 7 m
Povrch, tlmiaci pád:	podľa normy EN 1177 - trávnik

Nosná konštrukcia hojdačky je vyrobená z konštrukčnej ocele (kovový profil 100 x 100 mm), ktorá je proti korózii ošetrená povrchovou úpravou zinkovaním, čím sa dociel veľmi výrazné predĺženie životnosti herného prvku a vypaľovanou farbou KOMAXIT podľa odtieňu RAL. Tieto konštrukcie sú uložené do betónového lôžka. Všetky ďalšie kovové prvky sú upravované zinkovaním alebo vypaľovanou farbou KOMAXIT podľa odtieňa RAL.

Hojdačky sú zavesené pomocou pozinkovaných reťazí na kovovom nosníku. Všetok spojovací materiál je pozinkovaný alebo nerezový.



Kolotoč na sedenie KO140KG (priemer 1,4 m) - zelený

Technické údaje

Kód produktu:	KO-140KG-10
Hmotnosť:	83.49 kg
Doporučený vek:	2-15 rokov
Výška voľného pádu:	0,5 m
Nosnosť:	270 kg
Max. počet užívateľov:	5
Rozmery:	1,32 x 1,32 x 0,75 m
Plocha potrebná pre montáž:	5,5 x 5,5 m
Povrch, tlmiaci pád:	podľa normy EN 1177 - trávnik

Kolotoč je zvarovaný z ocelových trubiek a profilu štvorcového prierezu, ktoré sú proti korózii ošetrené povrchovou úpravou zinkovaním, čím sa dociel veľmi výrazné predĺženie životnosti herného prvku a vypaľovanou farbou KOMAXIT podľa odtieňu RAL. Tieto konštrukcie sú uložené do betónového lôžka. Všetky ďalšie kovové prvky sú upravované zinkovaním alebo vypaľovanou farbou KOMAXIT podľa odtieňa RAL.

Kolotoč je konštruovaný s ohľadom na vysoké namáhanie a dlhú životnosť. Otočný stred a sedačky sú vyrobené z vysoko kvalitného plastu HDPE (vysokotlakový, celo zafarbený polyetylén, ktorý sa vyznačuje vysokou farebnou stálosťou, odolnosťou proti UV žiareniu a hlavne bezpečnosťou, pretože je nelámavý a nehrozí tak žiadne nebezpečenstvo zranenia detí ostrými úlomkami). Podesta je vyrobená z protišmykového plechu. Všetok spojovací materiál je pozinkovaný alebo nerezový.

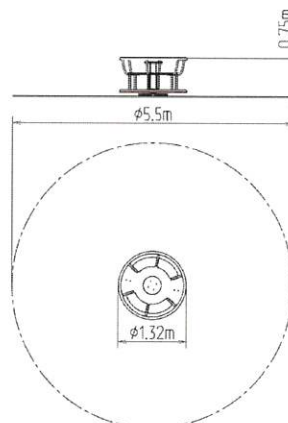

Vahadlová dvojhojdačka VH201KR - červená

Technické údaje

Kód produktu:	VH-201KR-10
Hmotnosť:	50.0 kg
Doporučený vek:	2-10 rokov
Výška voľného pádu:	1 m
Nosnosť:	108 kg
Max. počet užívateľov:	2
Rozmery:	3,08 x 0,29 x 0,93 m
Plocha potrebná pre montáž:	6,1 x 2,3 m
Povrch, tlmiaci pád:	podľa normy EN 1177 - trávnik

Rameno hojdačky je vyrobené z konštrukčnej ocele (kovový profil 100 x 100 mm), ktorá je upravená povrchovou úpravou zinkovaním, čím sa dociel veľmi výrazné predĺženie životnosti herného prvku a vypaľovanou práškovou farbou KOMAXIT podľa odtieňa RAL. Hojdačka je ukotvená bránovými skrutkami do nosnej konštrukcie. Nosná konštrukcia hojdačky je ocelová a je proti korózii chránená žiarovým zinkovaním a uložená do betónového lôžka.

Sedačky sú vyrobené z vysoko kvalitného plastu HDPE (vysokotlakový, celo zafarbený polyetylén, ktorý sa vyznačuje vysokou farebnou stálosťou, odolnosťou proti UV žiareniu a hlavne bezpečnosťou, pretože je nelámavý a nehrozí tak žiadne nebezpečenstvo zranenia detí ostrými úlomkami).

Madlá sú ocelové a sú upravované zinkovaním a vypaľovanou farbou KOMAXIT podľa odtieňa RAL. Všetok spojovací materiál je pozinkovaný alebo nerezový. Hojdačka je konštruovaná s ohľadom na vysoké namáhanie a dlhú životnosť. Nárazy sú tlmené gumovými dorazmi.

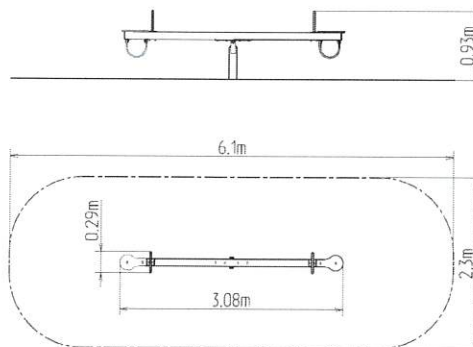

UNIVERSAL 4U230KW - hnedá

Technické údaje

Kód produktu:	4U-230KW-10
Hmotnosť:	471.13 kg
Doporučený vek:	2-15 rokov
Výška voľného pádu:	1 m
Nosnosť:	864 kg
Max. počet užívateľov:	16
Rozmery:	6,42 x 2,9 x 3,48 m
Plocha potrebná pre montáž:	9,5 x 6,4 m
Povrch, tlmiaci pád:	podľa normy EN 1177 - trávnik

Nosná konštrukcia vežovej zostavy je vyrobená z konštrukčnej ocele (kovový profil 100 x 100 mm), ktorá je proti korózii ošetrená povrchovou úpravou zinkovaním, čím sa dociel veľmi výrazné predĺženie životnosti herného prvku a vypaľovanou farbou KOMAXIT podľa odtieňu RAL. Tieto konštrukcie sú uložené do betónového lôžka. Všetky ďalšie kovové prvky sú upravované zinkovaním alebo vypaľovanou farbou KOMAXIT podľa odtieňa RAL.

Šmýkačka je vyrobená zo sklolaminátu. Čelo šmýkačky, nášľapy atď. sú vyrobené z vysoko kvalitného plastu HDPE (vysokotlakový, celo zafarbený polyetylén, ktorý sa vyznačuje vysokou farebnou stálosťou, odolnosťou proti UV žiareniu a hlavne bezpečnosťou, pretože je nelámavý a nehrozí tak žiadne nebezpečenstvo zranenia detí ostrými úlomkami). Šplhacia sieť, lanový most a lano sú vyrobené z materiálu HERKULES (16 mm lana z polypropylénu s vnútorným oceľovým jadrom) a sú spajované plastovými alebo hliníkovými spojmi. Podesty, šikmý výlez, kresliaca tabuľa sú vyrobené z vodovzdornej preglejky určené pre vonkajšie prostredie alebo na pranie zákazníka z HDPE. Všetok spojovací materiál je pozinkovaný alebo nerezový.

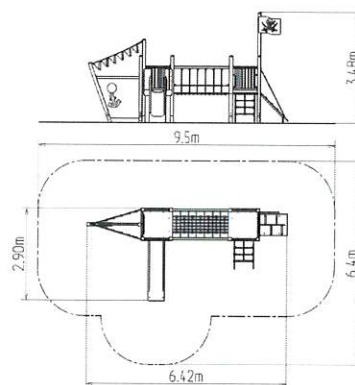

Domček DO202KW - hnedá

Technické údaje

Kód produktu:	DO-202KW-10
Hmotnosť:	178.28 kg
Doporučený vek:	0-10 rokov
Výška voľného pádu:	0 m
Nosnosť:	324 kg
Max. počet užívateľov:	6
Rozmery:	2 x 1,16 x 1,52 m

Plocha potrebná pre montáž: 5 x 4,2 m

Povrch, tlmiaci pád: podľa normy EN 1177 - trávnik

Nosná konštrukcia domčeku je vyrobená z konštrukčnej ocele (kovový profil 100 x 100 mm), ktorá je proti korózii ošetrená povrchovou úpravou zinkovaním, čím sa dociel veľmi výrazné predĺženie životnosti herného prvku a vypaľovanou farbou KOMAXIT podľa odtieňu RAL. Tieto konštrukcie sú uložené do betónového lôžka. Všetky ďalšie kovové prvky sú upravované zinkovaním alebo vypaľovanou farbou KOMAXIT podľa odtieňa RAL.

Lavice sú vyrobené z vysoko kvalitného plastu HDPE (vysokotlakový celo zafarbený polyetylén, ktorý sa vyznačuje vysokou farebnou stálosťou, odolnosťou proti UV žiareniu a hlavne bezpečnosťou, pretože je nelámavý a nehrozí tak žiadne nebezpečenstvo zranenia detí ostrými úlomkami). Strecha je vyrobená z HPL (Vysokotlakový laminát, ktorý sa vyznačuje vysokou farebnou stálosťou, odolnosťou proti UV žiareniu a odolnosťou proti vode). Kresliaca tabuľa a bočnice sú vyrobené z vodovzdornej preglejky určenej pre vonkajšie prostredie alebo na pranie zákazníka z HDPE. Všetok spojovací materiál je pozinkovaný alebo nerezový.

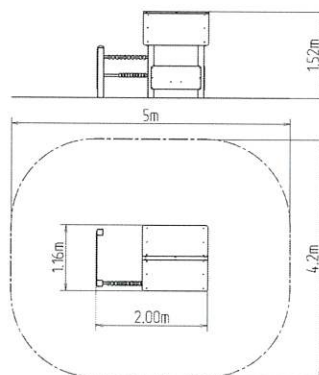

Hojdačka na pružine - MEDVEĎ HP080K

Technické údaje

Kód produktu:	HP-080K-10
Hmotnosť:	29.0 kg
Doporučený vek:	2-10 rokov
Výška voľného pádu:	0,5 m
Nosnosť:	108 kg
Max. počet užívateľov:	2
Rozmery:	0,92 x 0,27 x 0,82 m
Plocha potrebná pre montáž:	4 x 3,3 m
Povrch, tlmiaci pád:	podľa normy EN 1177 - trávnik

Telo hojdačky a sedadlo sú vyrobené z vysoko kvalitného plastu HDPE (vysokotlakový celo zafarbený polyetylén, ktorý sa vyznačuje vysokou farebnou stálosťou, odolnosťou proti UV žiareniu a hlavne bezpečnosťou, pretože je nelámavý a nehrozí tak žiadne nebezpečenstvo zranenia detí ostrými úlomkami).

Pružina hojdačky je vyrobená zo špeciálnej pružinárskej ocele a je upravená vypaľovanou práškovou farbou KOMAXIT. Všetok spojovací materiál je pozinkovaný alebo nerezový.

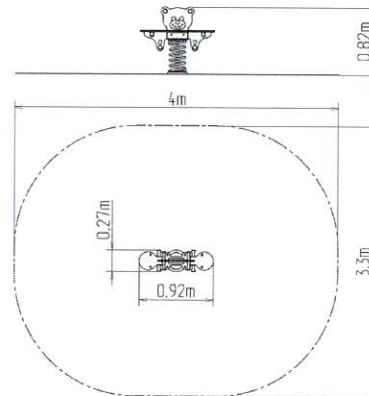

Hojdačka na pružine - KONÍK HP010K

Technické údaje

Kód produktu:	HP-010K-10
Hmotnosť:	23.0 kg
Doporučený vek:	2-10 rokov
Výška voľného pádu:	0,5 m
Nosnosť:	54 kg
Max. počet užívateľov:	1
Rozmery:	0,86 x 0,27 x 0,78 m
Plocha potrebná pre montáž:	3,9 x 3,3 m
Povrch, tlmiaci pád:	podľa normy EN 1177 - trávnik

Telo hojdačky a sedadlo sú vyrobené z vysoko kvalitného plastu HDPE (vysokotlakový celo zafarbený polyetylén, ktorý sa vyznačuje vysokou farebnou stálosťou, odolnosťou proti UV žiareniu a hlavne bezpečnosťou, pretože je nelámavý a nehrozí tak žiadne nebezpečenstvo zranenia detí ostrými úlomkami).

Pružina hojdačky je vyrobená zo špeciálnej pružinárskej ocele a je upravená vypaľovanou práškovou farbou KOMAXIT. Všetok spojovací materiál je pozinkovaný alebo nerezový.

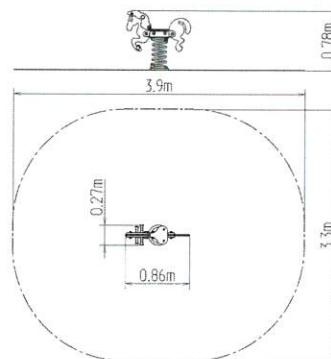

Prehazovadlo PR101KW - hnedá

Technické údaje

Kód produktu:	PR-101KW-10
Hmotnosť:	38.6 kg
Doporučený vek:	0+ rokov
Výška voľného pádu:	0 m
Rozmery:	1,3 x 0,12 x 1,41 m
Plocha potrebná pre montáž:	4,3 x 3,2 m
Povrch, tlmiaci pád:	podľa normy EN 1177 - trávnik

Nosná konštrukcia prehazovadla je vyrobená z konštrukčnej ocele (kovový profil 100 x 100 mm), ktorá je proti korózii ošetrená povrchovou úpravou zinkovaním, čím sa dociel veľmi výrazné predĺženie životnosti herného prvku a vypaľovanou farbou KOMAXIT podľa odtieňu RAL. Tieto konštrukcie sú uložené do betónového lôžka. Všetky ďalšie kovové prvky sú upravované zinkovaním alebo vypaľovanou farbou KOMAXIT podľa odtieňa RAL.

Stena je vyrobená z vysoko kvalitného plastu HDPE (vysokotlakový celo zafarbený polyetylén, ktorý sa vyznačuje vysokou farebnou stálosťou, odolnosťou proti poškrabaniu detí, odolnosťou proti UV žiareniu a hlavne bezpečnosťou, pretože je nelámavý a nehrozí tak žiadne nebezpečenstvo zranenia detí ostrými úlomkami). Všetok spojovací materiál je pozinkovaný alebo nerezový.

