

CHMEĽOVÁ ZMENY A DOPLNKY č. 2 ÚZEMNÝ PLÁN OBCE

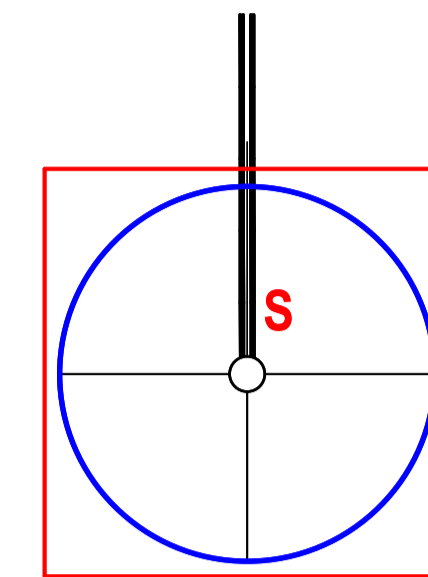

M = 1 : 5 000

STAV	NÁVRH	VÝHLAD	
			HRANICA KATASTRÁLNEHO ÚZEMIA
			HRANICA ZASTAVANÉHO ÚZEMIA OBCE
			PLOCHA RODINNÝCH DOMOV
			PLOCHA REKREÁCIE A CESTOVNÉHO RUCHU
			HRANICA LOKALITY S PERSPEKTÍVNYM ZÁBEROM PP
			OZNAČENIE LOKALITY S PERSPEKTÍVNYM ZÁBEROM PP
44			

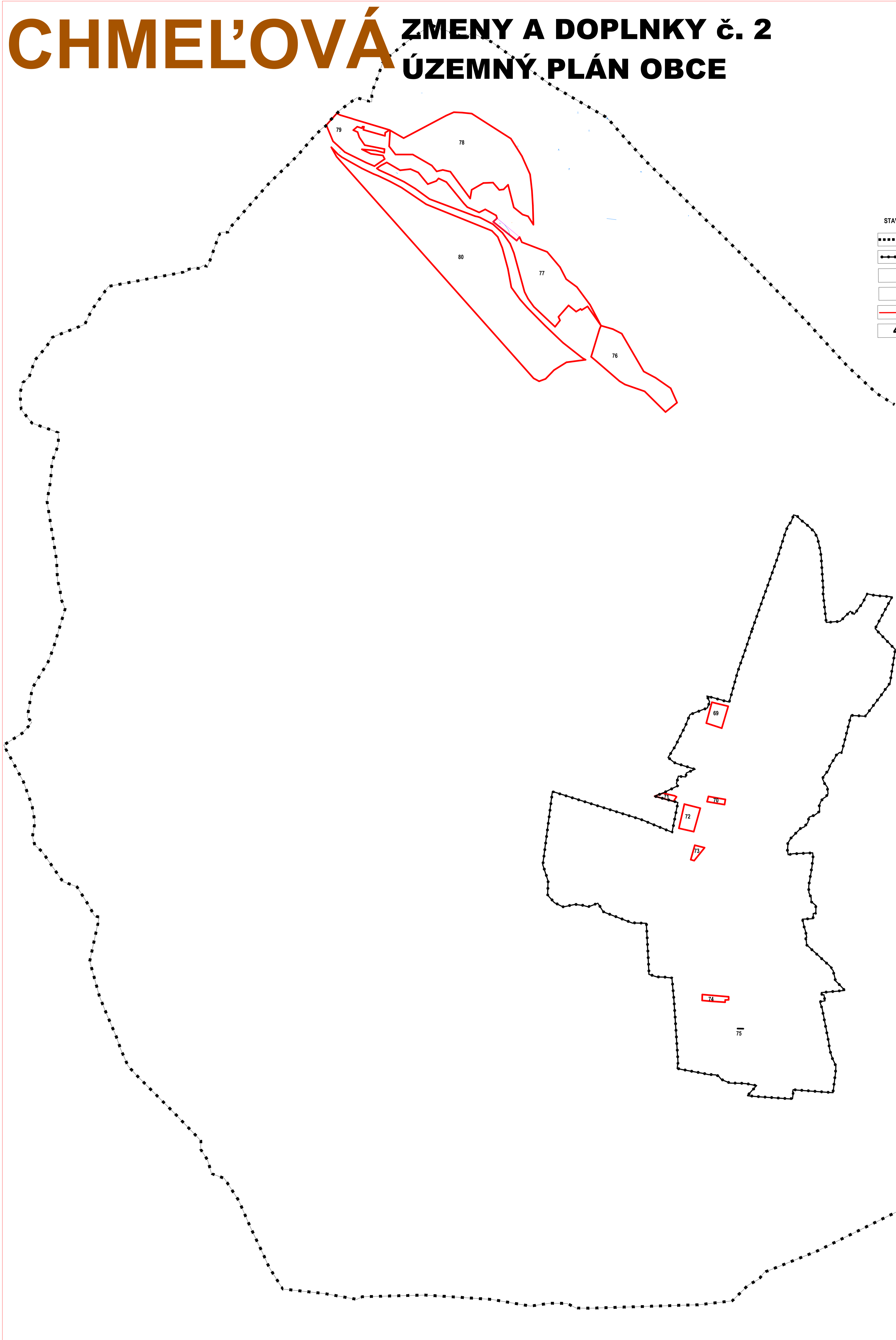

Schvaľovacia doložka:
 Označenie schvaľovacieho orgánu: Obecné zastupiteľstvo v Chmeľovej
 Číslo oznámenia a dátum schválenia:
 Číslo VZN obec, ktorým sa vyhlasuje záväzná časť ZÚPÚ č. 2 ÚPN obce :
 Oprávnená osoba: Radovan Prokoplák - starosta obce

OBJEDNÁVATEĽ:	Obec Chmeľová	SPRACOVATEĽ:	Slovak Medical Company, a.s. Dachmáčikova nám. 61 080 01 Prešov
HLAVNÝ REŠITEĽ:	Ing. arch. Jozef Kuzma - autorizovaný architekt 1203 AA	FORMAT:	A0
OBSAH VÝKRESU:	Výkres perspektívneho použitia poľnohospodárskej pôdy a lesných pozemkov na nepestovateľnej úľavy	DÁTUM:	12. 2024
NAZOVANIE:	Zmeny a Doplnky č. 2 Územný plán obce Chmeľová	MIERKA:	1 : 5 000
		ČÍSLO VÝKRESU:	7